

Poresta® BF 70



Produktabbildung



Beschreibung

Die Poresta® BF 70 ist die ideale verfliesbare bodenebene Duschplatzlösung für den Renovierungsbereich. Mit nur 70 mm Gesamteinbauhöhe lassen sich in vielen Bestandsbädern moderne bodenebene Duschplätze realisieren. Rollstuhlbefahrbar, ohne Stufen und Kanten, ist das System komplett barrierefrei. Zudem bietet die BF 70 die Möglichkeit, in Größe und Form zu variieren, sie kann vor Ort problemlos auf 1500 x 1500 mm erweitert, aber auch auf bis zu 900 x 700 mm gekürzt werden. Trotz der geringen Gesamteinbauhöhe weist sie eine Ablaufleistung von 30 l/Min. auf. Die gestalterischen Möglichkeiten, der praktische Nutzen und die technischen Vorteile überzeugen. Durch die besondere Konstruktion des Geruchverschlusses werden selbst bei dieser kompakten Bauweise die Anforderungen des Widerstandes gegen Druckschwankungen erfüllt.

Poresta® BF 70 - bodenebenes Duschsystem

- Wasserdichtes, beschichtetes Hartschaum-Duschelement, mit integriertem Gefälle von ca. 2 %, zentriert
- Allgemeines bauaufsichtliches Prüfzeugnis P-AB/18400/01-2009 gemäß Bauregelliste A Teil 2 Abschn. 1.10 (Abdichtstoffe im Verbund mit Fliesen- und Plattenbelägen)
- In das Duschelement integrierter und eingedichteter Ablauf waagrecht und Ablaufrostrahmen mit Rost quadratisch
- Rollstuhlbefahrbar (Fliesenmindestgröße: 100 x 100 mm)
- Barrierefrei geprüft nach DIN 18025
- Standardelement 1200 x 1200 x 70 mm vor Ort kürzbar bis 900 x 700 mm mit Ergänzungselementen auf 1500 x 1500 x 70 mm erweiterbar
- Höhenausgleich durch Unterbauelemente
- Mindestaufbauhöhe: 70 mm

Poresta® BF 70

Schnitt Duschsystem

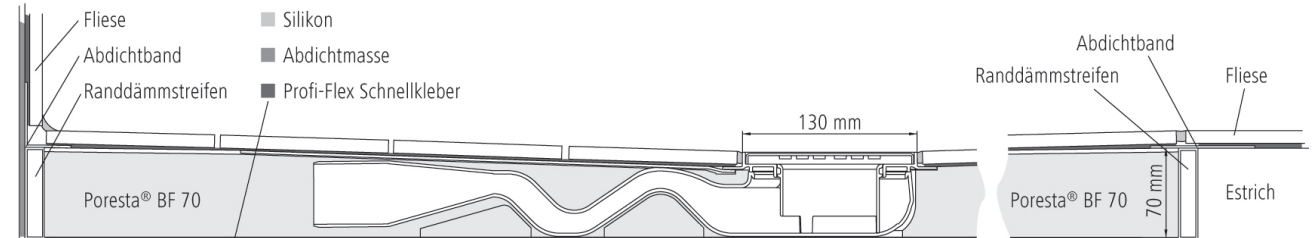

Ablauf

- Ablauf waagrecht nach DIN EN 274: Ablaufstutzen DN 50
- Ablaufleistung im System Poresta® BF 70: 30 l/min
- Herausnehmbarer Siphoneinsatz
- Austrocknungsschutz durch zweite Sperrkammer
- Problemlos mit Rohrreinigungswelle zu reinigen (Ø 6 mm)
- Allgemeines bauaufsichtliches Prüfzeugnis P-4053 LGA

Ansicht Ablauf

Ablauf waagrecht

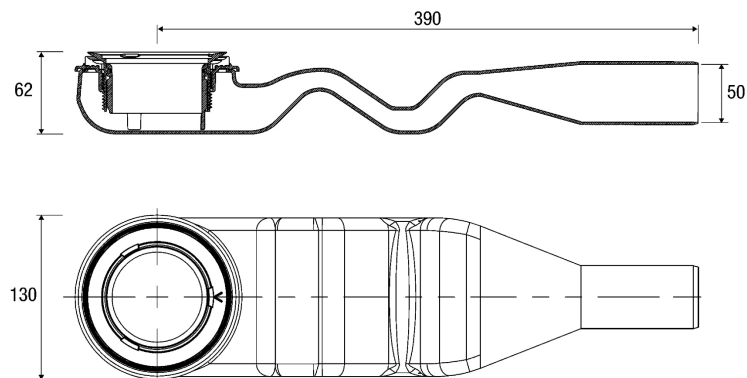

Poresta® BF 70

Oberfläche

Wasserdichtes, beschichtetes Hartschaum-Duschelement mit verfliesbarer Oberfläche.

Kernmaterial

Hartschaum aus expandierbarem Polystyrol (EPS)

Eigenschaft	Norm	Daten	Einheit
Rohdichte EPS	DIN 53420	> 80	kg/m ³
E-Modul (Druckvers.)	DIN 53457	31	MPa
Brandverhalten	DIN 4102	B2	-

Zubehör - Poresta® Unterbauelemente

Material: Hartschaum aus expandiertem Polystyrol (EPS)

Eigenschaft	Norm	Daten	Einheit
Rohdichte EPS	DIN 53420	30	kg/m ³
E-Modul (Druckvers.)	DIN 53457	9,5	MPa
Brandverhalten	DIN 4102	B2	-

Zubehör - Schallschutzset

siehe Datenblatt „Poresta® Schallschutzsets für Poresta® bodenebene Duschesysteme“

Poresta® BF 70

Information gemäß Artikel 33(1) der Verordnung (EG) Nr. 1907/2006 (REACH)

Für Poresta® BF 70 und Poresta® Unterbauelemente. Stand 05.02.2010

Detail	
Name des Stoffes	Hexabromcyclododecan (HBCDD)
CAS- Nummer des Stoffes	25637-99-4, 3194-55-6
Einstufung des Stoffes	Xi , N, R36/37/38 , R50/53
Konzentration des Stoffes in den Erzeugnissen „Poresta®-EPS-Hartschaum-Bauprodukte“	env. 1 % (w/w)
Information zur sicheren Verwendung von „Poresta®- EPS-Hartschaum-Bauprodukten“	Nicht im Kontakt mit Lebensmittel verwenden Nicht für den Verzehr geeignet Im unverbautem Zustand von Kindern fernhalten
Sichere Entsorgung von „Poresta®-EPS-Hartschaum- Bauprodukten“	Poresta®-EPS-Hartschaum kann werkstofflich, rohstofflich und thermisch recycelt werden. Bei der Abfallentsorgung sind die Verordnungen und Gesetze der jeweiligen Länder zu beachten. EPS ist kein Sonderabfall, die Ablagerung auf geordneten Haus- und Gewerbemülldeponien sowie die Behandlung in Müllverbrennungsanlagen ist problemlos möglich.

